



MT-KD

Medidor de Chorro Múltiple

El medidor de agua Bar meter MT-KD ha sido diseñado para servicio de agua potable.

El MT-KD es un medidor de velocidad, que al pasar el agua por la cámara de medición hace girar una turbina, este movimiento se transmite magnéticamente al registro que convierte este movimiento en la cantidad de agua que pasó por el medidor, registrándola.

La entrada del agua a la cámara de medición se realiza por varias entradas que producen el efecto de chorro múltiple.

Su sólido y robusto diseño le permiten operar en los sistemas más adversos

El MT-KD esta PRE-equipado para emisión de pulsos para lectura remota.



Características

- Resistente cuerpo en Nylon reforzado.
- Registro sellado herméticamente
- Accionamiento magnético
- Protección contra influencias magnéticas externas
- Características constantes de curva de flujo y exactitud
- Filtro de entrada
- Detector de fugas
- Calibración externa
- Mínima fricción sobre los rodamientos de la turbina
- Vidrio de alta resistencia a las rayaduras
- Opción Válvula interna antiretorno

Cumple con Norma

**ISO 4064 para clase B,
NOM 012-SCFI-1994 EEC CLASE B
APROBACION DE MODELO 15mm.**

Condiciones de Operación

- Temperatura Max. 50°C
- Presión Max. PN-10



Dimensiones.

Condiciones de Operación

- Temperatura Max. 50°C
- Presión Max.: PN-10

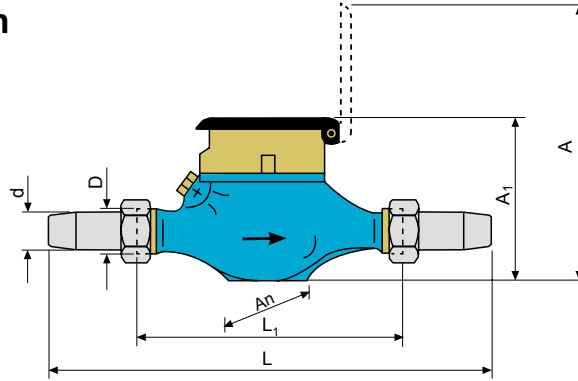

Roscado

Dimensión nominal DN Ø	mm	15	20				
	pulgadas	1/2"	3/4"				
Rosca del cuerpo (pulgada)	D	3/4"	1"				
Rosca de conectores (pulgada)	d	1/2"	3/4"				
Longitud (mm)	L	259/284	284/322				
	L ₁	165/190	190/228				
Ancho (mm)	An	98	98				
Altura (mm)	A	200	200				
Altura (mm)	A ₁	115	115				

Curva de Pérdida de Presión

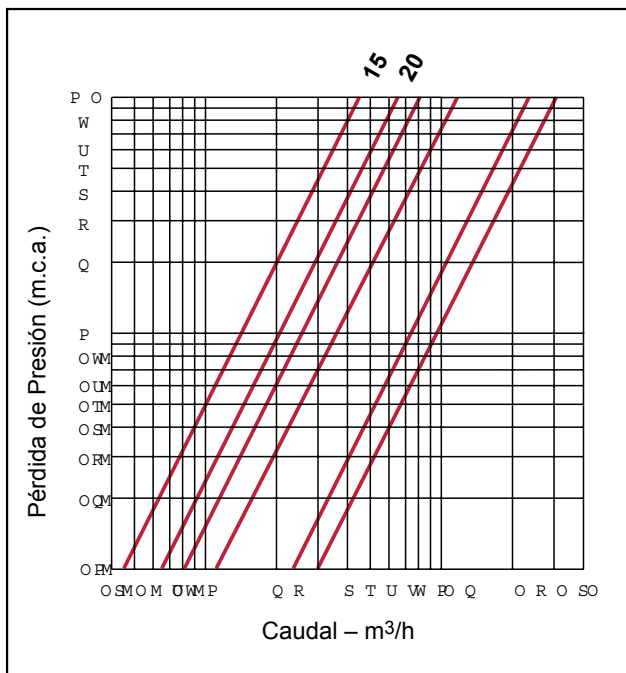

Datos Metrológicos

Dimensión nominal DN Ø	mm	15	20				
	pulg.	1/2"	3/4"				
Qn - Caudal de Transición	m³/h	1.5	2.5				
Qmax - Caudal máximo	m³/h	3	5				
Qt - Caudal de Transición	m³/h	0.12	0.20				
Qmin - Caudal mínimo	l/h	30	50				

Curva de Errores

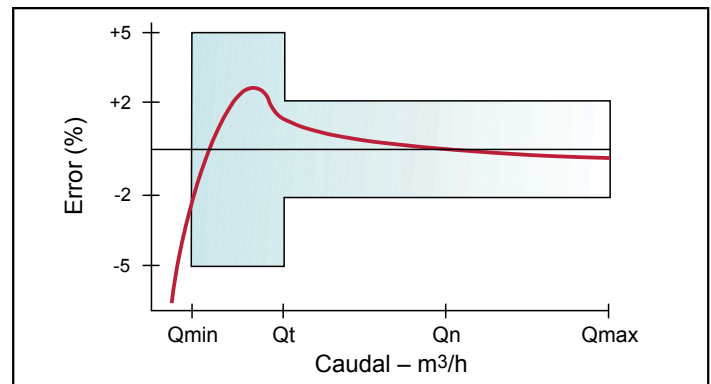

GRUPO PIRÁMIDE ASESORES, S.A. DE C.V.

Privada 8 Norte No 120 Entre Blv. Carlos Camacho Espíritu y Calle Benito Juárez, Barrio la Asunción, C.P. 72960, Junta Auxiliar San Francisco Totimehuacán, Puebla, Puebla, México.

Tel: Puebla +52 (222) 514-1225, 514-1226

info@grupopiramide.net

www.grupopiramide.net

